

REBUS SPORTIV

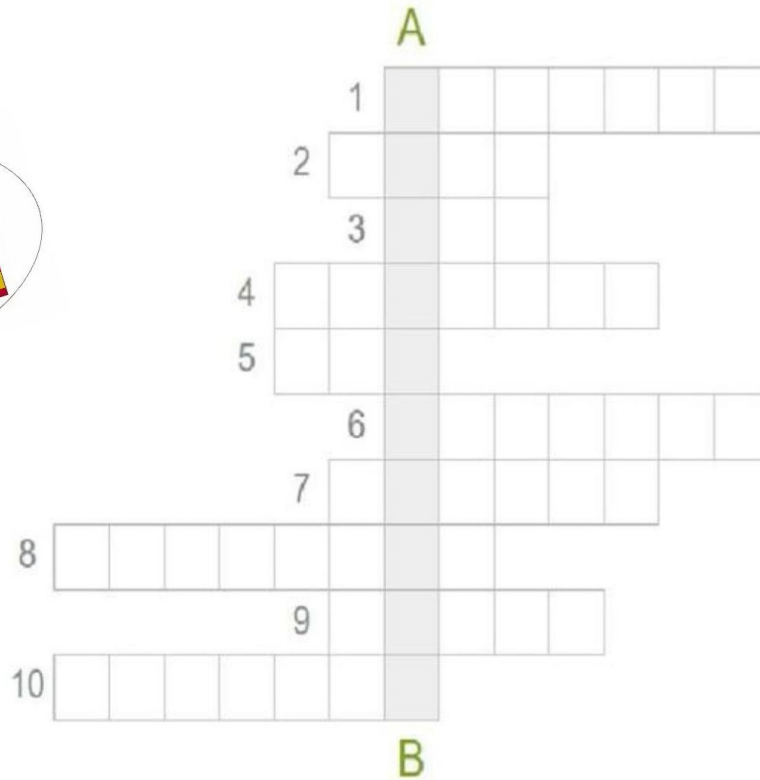

Rezolvând corect rebusul, pe verticala AB a rebusului, o să descoperiți denumirea "MOS NICOLAE"

1. Cursă athletică desfășurată pe o distanță de 42,195km.

2. Numeste sportul din imaginea alăturată.



3. Sportul minții

4. Se joacă între 2 echipe a câte 7 jucători

5. Sport de iarnă

6. Imaginea alăturată prezintă un sportiv care practică.....



7. Care este cel mai popular sport din lume?

8. Imaginea alăturată prezintă un sportiv care practică...



9. Cea mai buna jucatoare de tenis din Romania. Simona...

10. Materialele sportive din imaginea de mai jos se numesc?



REBUS SPORTIV

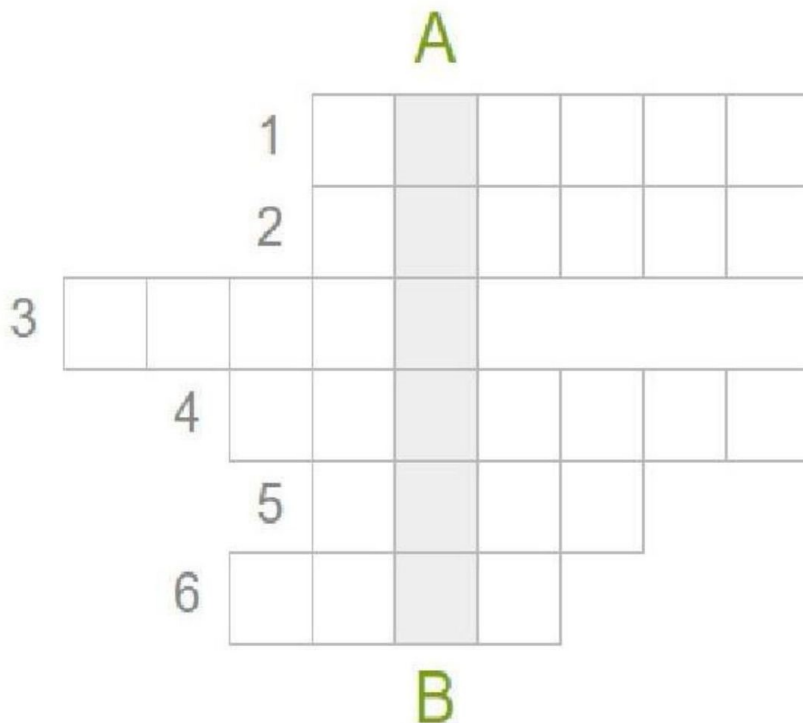

Rezolvând corect rebusul, pe verticala AB a rebusului, o să descoperiți cuvântul "FOTBAL "

1. Un jucător se află în poziție afară din joc
2. Lovitură de colț
3. Faptă nesportivă
4. Jocul de fotbal este condus de un.....
5. Cel mai bun jucător de fotbal din România
6. A fost desemnat Jucătorul Secolului XX

NAME : _____

CLASS : _____

DATE : _____

1. Exercițiile fizice pot fi executate
 - A pe perechi
 - B cu obiecte
 - C individual
 - D fara obiecte
2. Sporturile de echipa sunt:
 - A Atletism
 - B Gimnastică
 - C Fotbal
 - D Handbal
3. Câți jucători sunt într-o echipă de volei?
 - A 11
 - B 5
 - C 6
 - D 7
4. Câți jucători sunt într-o echipă de handbal?
 - A 8
 - B 7
 - C 6
 - D 5
5. Câți jucatori sunt într-o echipă de baschet?
 - A 7
 - B 6
 - C 9
 - D 5
6. Cât durează un meci de fotbal?
 - A 105 de minute cu tot cu pauză
 - B 45 de minute
 - C 90 de minute
 - D 60 de minute
7. Cât durează un meci de volei?
 - A 90 de minute
 - B 45 de minute
 - C 60 de minute
 - D nelimitat
8. Care din următoarele probe sportive, pot fi regăsite in normele de control?
 - A Alergare de viteza
 - B Săritura în lungime de pe loc
 - C Alergare de rezistență
 - D Aruncarea mingii de oină
9. CE CULOARE ARE UN TEREN DE FOTBAL?
 - A ROȘU
 - B MARO
 - C VERDE
 - D GALBEN

10. La ce interval de timp se desfasoara jocurile Olimpice ?

A 5 ani

B 2 ani

C 4 ani

D 3 ani

11. Ce sport mai este numit si "sportul mintii" ?

A Şah

B Gimnastică

C Handbal

D Fotbal

NAME : _____

CLASS : _____

DATE : _____

1.



What sport is this?

A Baseball

B Football

C Soccer

D Basketball

2.



What sport is in this picture?

A Basketball

B Soccer

C Baseball

D American Football

3.



What sport do you see?

A Soccer

B Basketball

C Baseball

D Football

4.

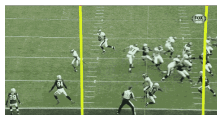

What is this sport?

A Basketball

B American Football

C Baseball

D Soccer

5.



What sport is this?

A Swimming

B Tennis

C Badminton

D Pool

6.



What sport is in this picture?

A Tennis

B Badminton

C Pool

D Swimming

7. What sport do you see?



- A Pool B Swimming
 C Badminton D Tennis

8. What is this sport?



- A Tennis B Pool
 C Badminton D Swimming

9. What sport is this?



- A Skateboarding B Wrestling
 C Biking D Running

10. What sport is in this picture?



- A Running B Skateboarding
 C Biking D Wrestling

11. What sport do you see?



- A Wrestling B Skateboarding
 C Biking D Running

12. What sport is in this picture?



- A Biking B Wrestling
 C Skateboarding D Running

13. What sport is this?



- A Skiing B Cricket
 C Rugby D Gymnastics

14.  What sport do you see?

- A Skiing B Gymnastics
 C Rugby D Cricket

15.  What sport is in this picture?

- A Skiing B Rugby
 C Cricket D Gymnastics

16.  What is this sport?

- A Rugby B Gymnastics
 C Cricket D Skiing





1.  Câți jucători sunt pe teren într-o echipă de baschet?

- A 6 B 7
 C 12 D 5



2.  Timpul de joc cuprinde:

- A 4 sferturi de câte 20 minute fiecare B 2 reprize de 45 minute
 C 2 reprize de 30 minute D 4 sferturi de câte 10 minute fiecare

3. În care dintre următoarele imagini este ilustrată o minge de baschet?

- A  B 
 C  D 

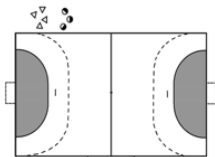
4. În care dintre următoarele imagini este ilustrat un teren de baschet?

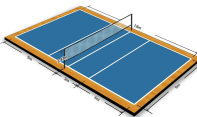
- A  B 
 C  D 

5. Un coș reușit este atunci când:



- A mingea nu intră deloc în coș B mingea atinge coșul
- C minge intră în coș pe deasupra și rămâne înăuntru sau trece prin el.

6. Câte puncte poate valora un coș marcat?



- A 1 B Toate cele trei variante sunt corecte
- C 2 D 3

7. În jocul de baschet câte puncte valorează o aruncare liberă?

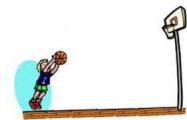

- A 3 puncte B 4 puncte
- C 1 punct D 2 puncte

8. „dublu dribling” înseamnă:

- A o încălcare a regulilor constând într-un contact personal neregulamentar cu un adversar și/sau un comportament antisportiv B a relua driblingul după încetarea lui sau atingerea/ driblarea mingii cu ambele mâini în același timp
- C mișcarea regulamentară a unui jucător realizată prin pășire sau prin întoarcere

9. Echipa care înscrie cele mai multe puncte la terminarea timpului de joc va fi considerată:



- A necâștigătoare B câștigătoare

10. Cel mai bun jucător din istoria modernă a baschetului este considerat:



- A LeBron James B Gheorghe Mureșan
- C Michael Jordan

1.



Voleiul este un joc sportiv colectiv care se caracterizează prin atractivitate și accesibilitate.

A

Fals

B

Adevarat

2.



Câți jucători au voie pe teren într-o echipă de volei?

A

7

B

6

C

15

D

11

3.

În care dintre următoarele imagini este ilustrată o minge de volei?

A



B



C



D



E



4.

O echipă câștigă un punct când reușește să trimită mingea în interiorul terenului advers, aceasta atinge podeaua

A

Adevarat

B

Fals

5.

O echipa este declarată câștigătoare atunci.....

A

când una dintre echipe câștigă două seturi din trei.

B

când una dintre echipe câștigă trei seturi din cinci.

C

când marchează mai multe goluri

6.

Câte lovituri ale mingii poate executa o echipă, în propriul teren, pentru a o retrimite spre terenul advers.

A

Maximum 3

B

5

C

4

D

7

7. În care dintre următoarele imagini este ilustrat un teren de volei?

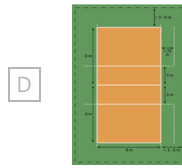
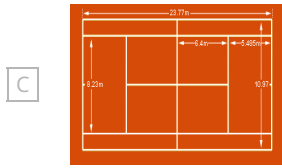
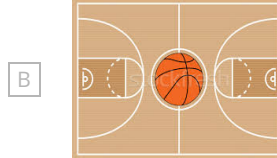
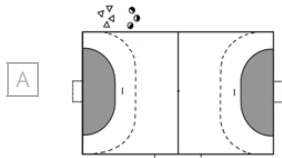

8. GREȘELI ÎN JOCUL CU MINGEA

A *o echipă lovește mingea de patru ori înainte de a o retrimite*

B *face mai mult de 3 pași cu mingea în mână*

C *mingea este prinsă și/sau aruncată*

9.  **Ce alte variante ale jocului de volei mai exista?**

A **Volei pe plajă**

B **Crossnet**

C **Voleiul paralimpic**

D **Catchball**

10. **Cel mai lung meci de volei înregistrat vreodată s-a desfășurat în Kingston, Carolina de Nord, a durat**

A *25 de ore*

B *2 ore și 30 de minute*

C **75 de ore și 30 de minute**

1. Câte reprize are un meci de fotbal?

A 4

B 6

C 2

2.  Timpul de joc cuprinde:

A 4 sferturi a câte 10 minute

B 2 reprize a câte 30 de minute

C 3 seturi

D 2 reprize a câte 45 de minute

3. La începutul secolului al XXI-lea era jucat de peste 250 de milioane de jucători în peste 200 de țări, ceea ce îl face cel mai **popular sport din lume**.

A Adevarat

B Fals

4. În care dintre următoarele imagini este ilustrat un teren de fotbal?

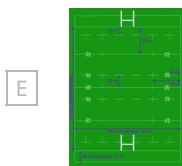
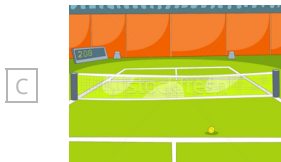
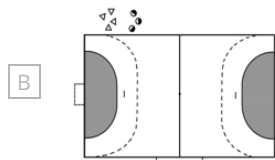
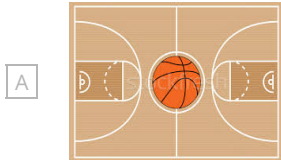

5.  Ce jucator poate folosi mâinile pentru a manevra mingea?

A Portarul

B Fundașul

C Mijlocasul

D Atacantul

6. Ce dimensiuni are poarta de fotbal?



- A 5 m lungime x 2,4 m lățime
- B 1,22 lungime x 1 m lățime
- C 3 m lungime x 2 m lățime
- D 7,3 m lungime x 2,4 m lățime

7. Echipa care înscrie cele mai multe puncte la terminarea timpului de joc va fi considerată:

- A Câștigătoare
- B Necâștigătoare

8. În care dintre următoarele imagini este ilustrată o minge de fotbal?

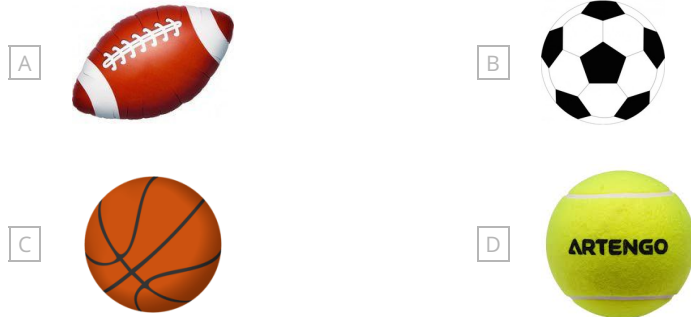

9. Care este rolul mijlocașului în jocul de fotbal?

- A jucător specializat în a înscrie goluri.
- B jucător care organizează jocul ofensiv, care ajută fundașii și care oferă pase decisive către următorul compartiment
- C jucător care are ca principal obiectiv să îi oprească pe adversari din încercarea de a marca goluri

10. Ce este faultul?



- A jucarea mingii cu mâna
- B se produce în momentul în care un jucător comite o faptă nesportivă (tragerea unui adversar, împingerea unui adversar etc) în timp ce mingea se află în joc.
- C mișcarea regulamentară a unui jucător pe terenul de joc

11. Jucătorul care primește **cartonaș galben** trebuie să părăsească imediat terenul și nu va mai evolua până la final.

- A Fals
- B Adevărat

12.

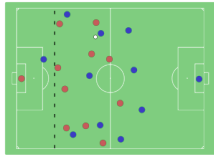

Un jucător se află în poziție afară din joc (ofsaïd) atunci când ...

- A se află în propria jumătate de teren
- B este mai aproape de linia porții adverse, în același timp, decât mingea și penultimul apărător
- C se află pe aceeași linie cu ultimii doi adversari
- D se află pe aceeași linie cu penultimul adversar

13. Cum se mai numește lovitura de colț?

- A Liberă
- B Corner
- C Penalty
- D Directă

14. Cel mai vechi club de fotbal din lume este....

- A Boca Juniors
- B F.C Sheffield
- C F.C Barcelona
- D F.C Steaua București

15.



Ce jucător de fotbal a câștigat titlul de **Jucătorul Secolului și premiul pentru cel mai bun jucător din lume?**

- A Diego Maradona
- B Lionel Messi
- C Cristiano Ronaldo
- D Pélè

16.



Care a fost prima echipă din România care a câștigat Liga Campionilor în 1986?

- A CFR Cluj
- B Dinamo București
- C FC Craiova
- D Steaua București

1.  Câți jucători sunt într-o echipă de handbal?

- A 6 B 5
 C 7 D 11

2.  Handbalul este un sport de echipă?

- A Fals B Adevărat



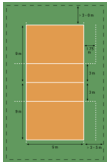
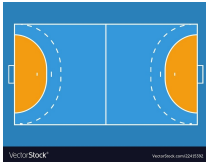
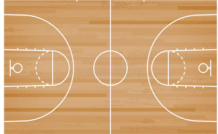
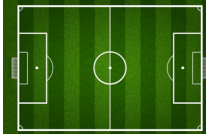

3. Este un teren de handbal

- A  B 
 C  D 

4.  Durata jocului de handbal este:

- A 2 reprize de 45 minute B 2 reprize de 30 minute
 C 4 sferturi de 10 minute D 2 seturi din 3

5. În care dintre următoarele imagini este reprezentată o minge de handbal?

- A  B 
 C  D 

6.  Sunt posturi într-o echipă de handbal?

- A Atacant, pivot, inter B Portar, extremă, fundaș, pivot
 C Inter, pivot, extremă, centru, portar D Fundaș, atacant, portar

7.  Câți pași ai voie să faci cu mingea în mână?

- A 2 B 3
 C 5 D 1

8.  În apărare ai voie:

- A Să calci semicercul, încercând împiedicarea unui gol B Să blochezi mingea folosind mâinile și brațele
 C Să iei mingea din mâinile adversarului când acesta o are sub control

9.  Portarul NU are voie:

- A Să parăsească semicercul și să joace ca și jucator de câmp, în timpul meciului B Să atingă cu orice parte a corpului mingea aflată în semicerc
 C Să iasă din semicerc cu mingea în mână

10.  Cea mai bună jucătoare de Handbal din România este:

- A Cristina Neagu B Nadia Comăneci
 C Simona Halep

1.  Care sunt ramurile gimnasticii de performanță?

- A Gimnastica ritmică B Gimnastica artistică
 C Săriturile la plasa elastică D Gimnastica aerobică

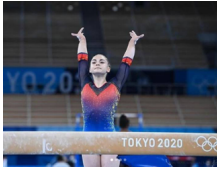
2.  În gimnastica artistică probele la feminin sunt:

- A sărituri, paralele, bârnă, sol, inele B sărituri, paralele, bârnă, sol
 C sărituri, paralele, bârnă, sol, bară fixă D cal cu mânere, sărituri, bârnă, sol

3.  În gimnastica artistică probele la masculin sunt:

- A sol, cal cu mânere, inele, sărituri, paralele B sol, cal cu mânere, inele, sărituri, paralele, bară fixă
 C sol, cal cu mânere, inele, sărituri, paralele, bârnă D sol, inele, sărituri, paralele, bară fixă

4.  Obiectele (articole de echipament) folosite în gimnastica ritmică sunt:

- A Panglică, minge, cerc, inele, bară fixă B Cal cu mânere, bârnă, minge, cerc
 C Pereche de măciuci, panglică, coardă, minge, cerc D Panglică, coardă, minge, cerc

5.  În probele de gimnastică aerobică un asamblu este format din:

- A 7 persoane B 2 persoane
 C 5 persoane D 3 persoane

6.  Ce ramură a gimnasticii de performanță este reprezentată în poză?

- A Săriturile la plasa elastică B Gimnastică ritmică
 C Gimnastică acrobatică D Gimnastică artistică

7.  Ce ramură a gimnasticii de performanță este reprezentată în poză?

- A Gimnastică ritmică B Săriturile la plasa elastică
 C Gimnastică artistică D Gimnastică aerobică

8.  Ce ramură a gimnasticii de performanță este reprezentată în poză?

- A Gimnastică aerobică B Săriturile la plasa elastică
 C Gimnastică artistică D Gimnastică ritmică

9.  Ce ramură a gimnasticii de performanță este reprezentată în poză?

- A Săriturile la plasa elastică B Gimnastică artistică
 C Gimnastică ritmică D Gimnastică aerobică

10.  Prima gimnastă din lume care a primit nota zece la un concurs internațional este:

- A Sandra Izbașa B Cătălina Ponor
 C Nadia Comăneci D Andreea Răducan